

SY135C

EXCAVADORA HIDRÁULICA »



 Capacidad de balde
0.6 m³

 Potencia motor
78.5 kW/2000 rpm

 Peso operacional
14.870 Kg



MOTOR

Motor y modelo	Izusu 4JJ1X
Tipo	4 cilindros, refrigerado por agua
Inyección	Common Rail y Adblue
Norma de emisión	EU Stage 5
Potencia motor	78.5 kW/2000 rpm
Desplazamiento	2.999 L

DIMENSIONES

A largo total	7.700 mm
B Ancho Total	2.650 mm
C Altura total	2.815 mm
D Ancho superior	2.490 mm
E Altura del cubo de la pala	480 mm
F Ancho de zapata	600 mm
G Ancho total zapatas	1.990 mm
H Distancia mínima del suelo	425 mm
I Radio de giro cola	2.205 mm
J Distancia entre ejes	2.930 mm
K Largo zapatas	3.665 mm
L Alto zapatas	809 mm
M Ancho cabina	1.000 mm
N Distancia al suelo del contrapeso	935 mm

RANGO DE TRABAJO

A Altura máxima de excavación	9.740 mm
B Altura máxima de descarga	6.715 mm
C Profundidad máxima de excavación	6.706 mm
D Profundidad máxima de excavación de pared vertical	5.675 mm
E Alcance máximo a nivel del suelo	10.225 mm
F Radio de giro mínimo	3.800 mm

PESO

Peso operativo	14.870 Kg
Capacidad de balde	0.6 m ³

SISTEMA HIDRÁULICO

Bomba principal	Bombas de pistones axiales regulables
Caudal máximo de aceite	110 L/Min
Transmisión	Bombas de pistones axiales regulables
Mecanismo de giro	Bombas de pistones axiales regulables

CAPACIDAD DE MANTENIMIENTO Y LLENADO

Tanque de combustible	465 L
Tanque DEF	38 L
Sistema de enfriamiento	40 L
Tanque hidráulico	277 L
Aceite de motor	24,7 L

RANGO DE OPERACIÓN

A Altura máxima de excavación	8.690 mm
B Altura máxima de descarga	6.280 mm
C Profundidad máxima de excavación	5.460 mm
D Profundidad máxima de excavación vertical	4.950 mm
E Alcance máximo de excavación	8.290 mm
F Radio de giro mínimo	2.720 mm
G Altura máxima con radio de giro mínimo	6.500 mm
Velocidad de giro	12 rpm

CAPACIDAD DE MANTENIMIENTO Y LLENADO

Tanque de combustible	240 L
Tanque DEF	20 L
sistema de enfriamiento	22 L
Tanque hidráulico	175 L
Radiador	27 L
Depósito hidráulico	150 L
Aceite de motor	13 L

CABINA

Cabina ROPS/FOPS	SI
Cámara de visión trasera	SI
Asiento de suspensión estándar	SI

ADICIONALES

Interruptor de desconexión de la batería	SI
Alarma de desplazamiento	SI
Baliza de advertencia	SI

*Especificaciones pueden variar sin previo aviso.

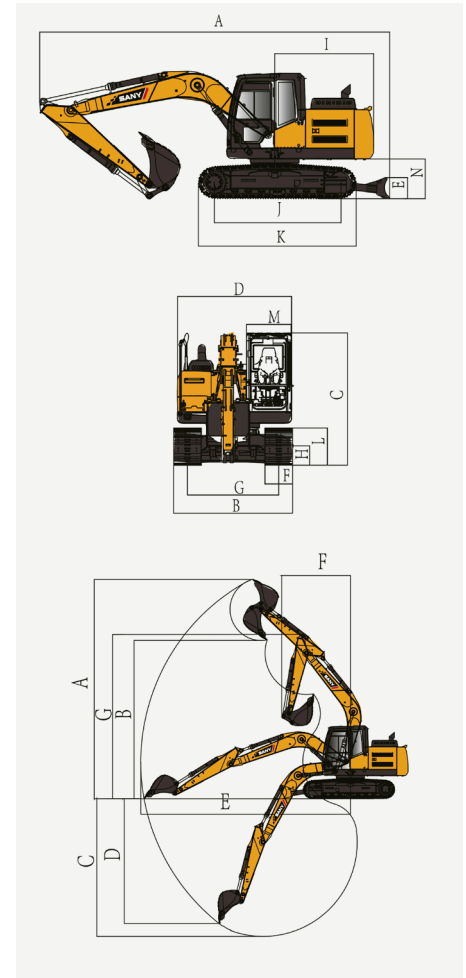

SUCURSALES

Casa Matriz | **Vespucio** | **Antofagasta** | **Temuco**
 Av. Pdte. Eduardo Frei Montalva 19100, Lampa | Av. Américo Vespucio 760, Pudahuel | Juan Glasinovic 424 B, Antofagasta | Bernardo O'higgins 98, Temuco

☎ SANY.CL Encuétranos también en la Red de sucursales Kaufmann a lo largo del país.

